

## iQ500, Microondas integrable, 60 x 38 cm, Acero inoxidable BF525LMS0



### Accesorios incluidos

1 x Plato giratorio

Microondas integrable de 38 cm para descongelar, recalentar o preparar platos en el menor tiempo posible.

- ✓ Función cookControl: La manera más fácil y precisa de cocinar gracias a los 7 programas automáticos.
- ✓ El display touchControl permite seleccionar la temperatura exacta o seleccionarla deslizando un dedo.
- ✓ Apertura lateral: ideal para instalaciones en alto.

### Equipamiento

#### Datos técnicos

Tipo de horno microondas : Microondas  
 Tipo de control : Electrónica  
 Color del frontal : Acero inoxidable  
 Dimensiones de instalación necesarias (H x W x D) : 382 x 594 x 317 mm  
 Dimensiones cavidad (alto, ancho, fondo) : 201.0 x 308.0 x 282.0 mm  
 Longitud del cable de alimentación eléctrica : 130 cm  
 Peso neto : 16,7 kg  
 Peso bruto : 19,0 kg  
 Código EAN : 4242003805527  
 Potencia máxima de las microondas : 800 W  
 Potencia de conexión : 1270 W  
 Intensidad corriente eléctrica : 10 A  
 Tensión : 220-230 V  
 Frecuencia : 50 Hz  
 Tipo de enchufe : Schuko con conexión a tierra  
 Dimensiones cavidad (alto, ancho, fondo) : 201.0 x 308.0 x 282.0 mm  
 Accesorios incluidos : 1 x Plato giratorio



**iQ500, Microondas integrable, 60 x 38  
cm, Acero inoxidable  
BF525LMS0**

#### Equipamiento

- Capacidad: 20 litros
- Display Display LED en blanco
- 3 programas con función microondas y 4 programas para descongelar.
- Posibilidad de grabación de receta propia (1 ajuste).
- Iluminación interior por LED
- Reloj electrónico con programación de paro de cocción.
- Plato giratorio de 25.5 cm de diámetro
- Dimensiones de encastre (alto x ancho x fondo): 362 mm-365 mm x 560 mm-568 mm x 300 mm

iQ500, Microondas integrable, 60 x 38 cm, Acero inoxidable  
BF525LMS0

Dibujos acotados

Microondas  
Montaje en esquina

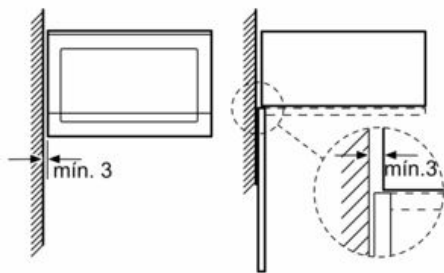

Dimensiones en mm

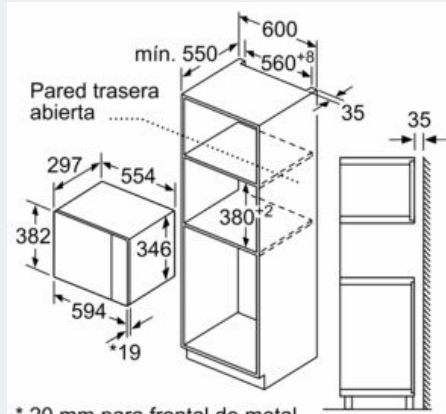

Dimensiones en mm

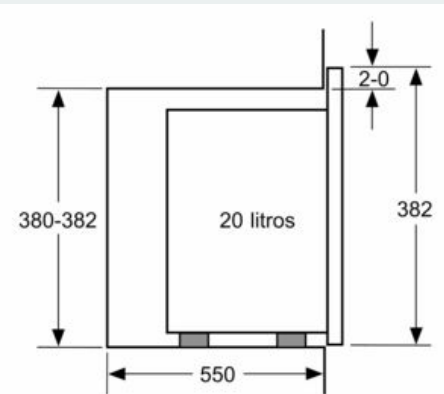

Dimensiones en mm

Dimensiones en mm

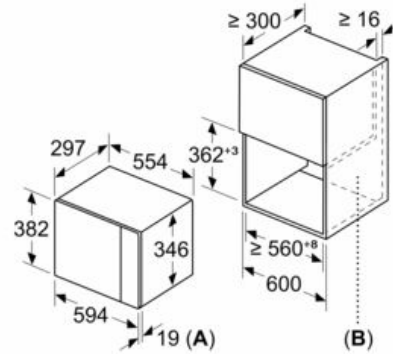

A: 20 mm para frontal de metal  
B: Pared trasera abierta

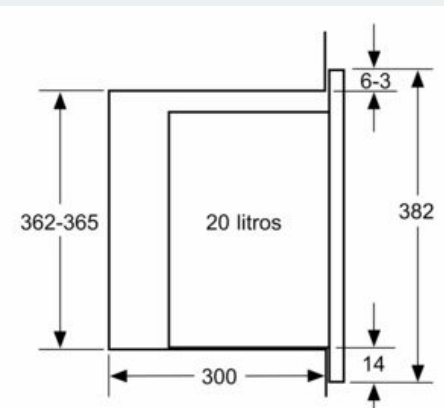

Dimensiones en mm