

Serie | 4, Lavavajillas totalmente integrable, 60 cm SMH4HCX48E



Accesorios opcionales

SGZ1010 : ACCESORIO LAVAVAJILLAS EXT. AQUASTOP
SMZ2056 : ACCESORIO LAVAVAJILLAS PUERTA ACERO
SMZ5100 : ACCESORIO LAVAVAJILLAS CESTILLO 60CM
SMZ5300 : ACCESORIO LAVAVAJILLAS SOPORTE COPAS

Flexibilidad y comodidad en su uso así como en su instalación. Lavavajillas con puerta deslizante para instalar en alto o bajo encimera con zócalos mínimos. Además, podrás controlarlo e interactuar con el lavavajillas a través de la app de Home Connect.

- **Sistema de puerta deslizante que permite ganar flexibilidad a la hora de instalar un lavavajillas:** bajo encimera o en alto, sin renunciar a un diseño limpio y perfecto.
- **Home Connect:** electrodomésticos con conectividad inteligente a internet para facilitar las tareas.
- **StatusLight:** proyección de luz en el lateral para saber que está en funcionamiento.
- Lavavajillas Bosch sostenibles gracias a la múltiple tecnología que incorporan. Tecnología ActiveWater consumo respetuoso de agua y energía garantizando unos resultados excelentes de limpieza.
- **Silence Plus:** el lavavajillas silencioso de 44 dB.

Datos técnicos

Clase de eficiencia energética: D
Consumo de energía de 100 ciclos del programa Eco: 85 kWh
Número máximo de cubiertos: 14
Consumo de agua del programa eco en litros por ciclo: 9,5 l
Duración del programa: 4:55 h
Emisiones de ruido aéreo: 44 dB(A) re 1 pW
Clase de emisiones de ruido aéreo: B
Tipo de construcción: Integrable
Altura de la encimera extraíble: 0 mm
Dimensiones del aparato: 815 x 598 x 550 mm
Dimensiones de instalación necesarias (H x W x D): 815-875 x 600 x 550 mm
Certificaciones de homologación: CE, VDE
Fondo con puerta abierta a 90 grados: 1150 mm
Patas regulables: Si, a todo
Ajuste máximo de las patas: 60 mm
Zócalo regulable: Ambos horizontal y vertical
Peso neto: 35,759 kg
Peso bruto: 38,0 kg
Potencia de conexión: 2400 W
Intensidad corriente eléctrica: 10 A
Tensión: 220-240 V
Frecuencia: 50; 60 Hz
Longitud del cable de alimentación eléctrica: 175 cm
Tipo de enchufe: Schuko con conexión a tierra
Longitud del manguito de entrada: 165 cm
Longitud del manguito de salida: 190 cm
Código EAN: 4242005173716
Tipo de instalación: Totalmente integrable



Serie | 4, Lavavajillas totalmente integrable, 60 cm SMH4HCX48E

** Información sobre los términos y condiciones de la garantía en la web.*

¹ Dentro del rango de eficiencia energética desde A (más eficiente) hasta G (menos eficiente)

Flexibilidad y comodidad en su uso así como en su instalación. Lavavajillas con puerta deslizante para instalar en alto o bajo encimera con zócalos mínimos. Además, podrás controlarlo e interactuar con el lavavajillas a través de la app de Home Connect.

-
- Lavavajillas con puerta deslizante
 - Clase de eficiencia energética: D dentro del rango de A (más eficiente) a G (menos eficiente)
 - Home Connect: controla tu electrodoméstico desde cualquier lugar a través de la app
 - Capacidad: 14 servicios
 - Motor EcoSilence, mínimo ruido y mejor eficiencia
 - Display digital y teclas con acceso directo a funciones y programas
 - Información de tiempo restante, reposición de sal y abrillantador en el display
 - StatusLight: proyección de luz en el lateral para saber que está en funcionamiento
 - 3ª bandeja VarioDrawer
 - Varillas abatibles
 - Freno en cesta inferior evitando posibles descarrilamientos
 - Cesta superior RackMatic regulable en 3 alturas
 - 6 programas de lavado: Eco 50 °C, Automático 45-65 °C, Intensivo 70 °C, 1 hora 65 °C, Silencio 50 °C y Programa Prelavado: configurable en la tecla "Favorito"
 - Programa Prelavado: configurable en la tecla "Favorito"
 - Programa especial: Limpieza de la cuba
 - 3 funciones: Extra Secado, Media carga, SpeedPerfect+
 - Silence on demand vía App HC
 - Programación diferida hasta 24 h
 - Bandeja dosificadora de detergentes combinados
 - Detección automática de detergentes "Todo en 1"
 - GlassProtect: máximo cuidado de tu vajilla más delicada
 - Cuba interior del lavavajillas de acero inoxidable. 10 años de garantía en la cuba
 - AquaStop: sistema de protección antifugas. Garantía de por vida
 - Nivel de ruido: 44 dB
 - Consumo de agua por ciclo: 9.5 litros
 - Dimensiones del aparato (alto x ancho x fondo): 81.5 x 59.8 x 55 cm

**Serie | 4, Lavavajillas totalmente integrable,
60 cm
SMH4HCX48E**

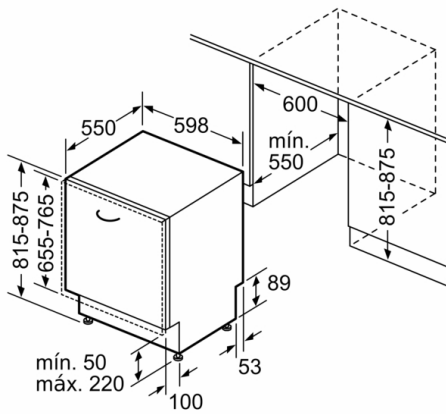

Dimensiones en mm

