

Serie 4, Lavavajillas totalmente integrable, 60 cm SMV41D10EU



Accesorios opcionales

SGZ0BI02	Accesorio
SGZ1010	Accesorio lavavajillas ext. AquaStop
SGZ8BI00 :	
SMZ1051EU :	
SMZ2014	ACCESORIOS LALAVAJ
SMZ2056	ACCESORIO LAVAVAJILLAS PUERTA ACERO
SMZ5000	Accesorio
SMZ5002	Accesorio
SMZ5003	Accesorio

Resultados de lavado perfectos con el máximo equipamiento y flexibilidad interior.

- **Motor EcoSilence:** súper eficiente y silencioso.
- **InfoLight:** proyección de luz sobre el suelo indicando si el lavavajillas está o no en funcionamiento.
- **AquaStop:** garantía para toda la vida contra las fugas de agua.
- **10 años de garantía en la cuba del lavavajillas. Nuestro compromiso de calidad y durabilidad está en cada una de las piezas y partes de nuestros electrodomésticos.**

Datos técnicos

Clase de eficiencia energética: E
Consumo de energía por 100 ciclos programa ECO: 92 kWh
Nº máx. servicios: 12
Consumo de agua programa ECO por ciclo:10.0 l
Duración del programa: 3:30 h
Nivel de ruido: 48 dB(A) re 1 pW
Clase de nivel de ruido:C
Tipo de construcción: Integrable
Altura de la encimera extraíble: 0 mm
Dimensiones del aparato: 815 x 598 x 550 mm
Dimensiones de instalación necesarias (H x W x D):815-875 x 600 x 550 mm
Fondo con puerta abierta a 90 grados:1150 mm
Patas regulables: Si, a todo
Ajuste máximo de las patas:60 mm
Zócalo regulable:Ambos, horizontal y vertical
Peso neto: 33.1 kg
Peso bruto:34.9 kg
Potencia:2400 W
Intensidad corriente eléctrica: 10 A
Tensión: 220-240 V
Frecuencia: 60; 50 Hz
Repair index:7.8
Longitud del cable de alimentación eléctrica: 175.0 cm
Tipo de enchufe: Schuko a tierra
Longitud del manguito de entrada: 165 cm
Longitud del manguito de salida: 190 cm
Código EAN: 4242002810577
Tipo de instalación:Integrable



**Serie 4, Lavavajillas totalmente integrable, 60 cm
SMV41D10EU**

dimensiones en mm

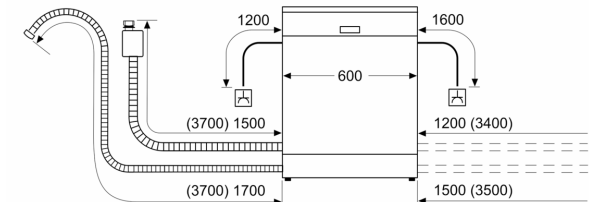

⏻ enchufe
() valores con juego de prolongación

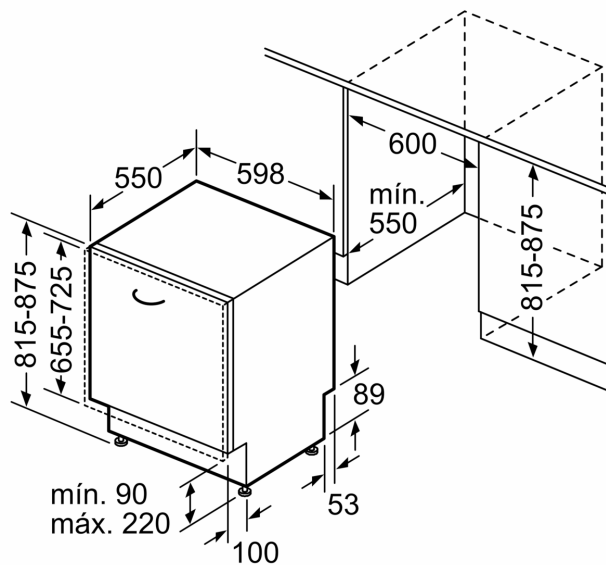

Dimensiones en mm